

Snabbinstallerade kompakthanläggningar för effektiv avskiljning av rens, sand och fett

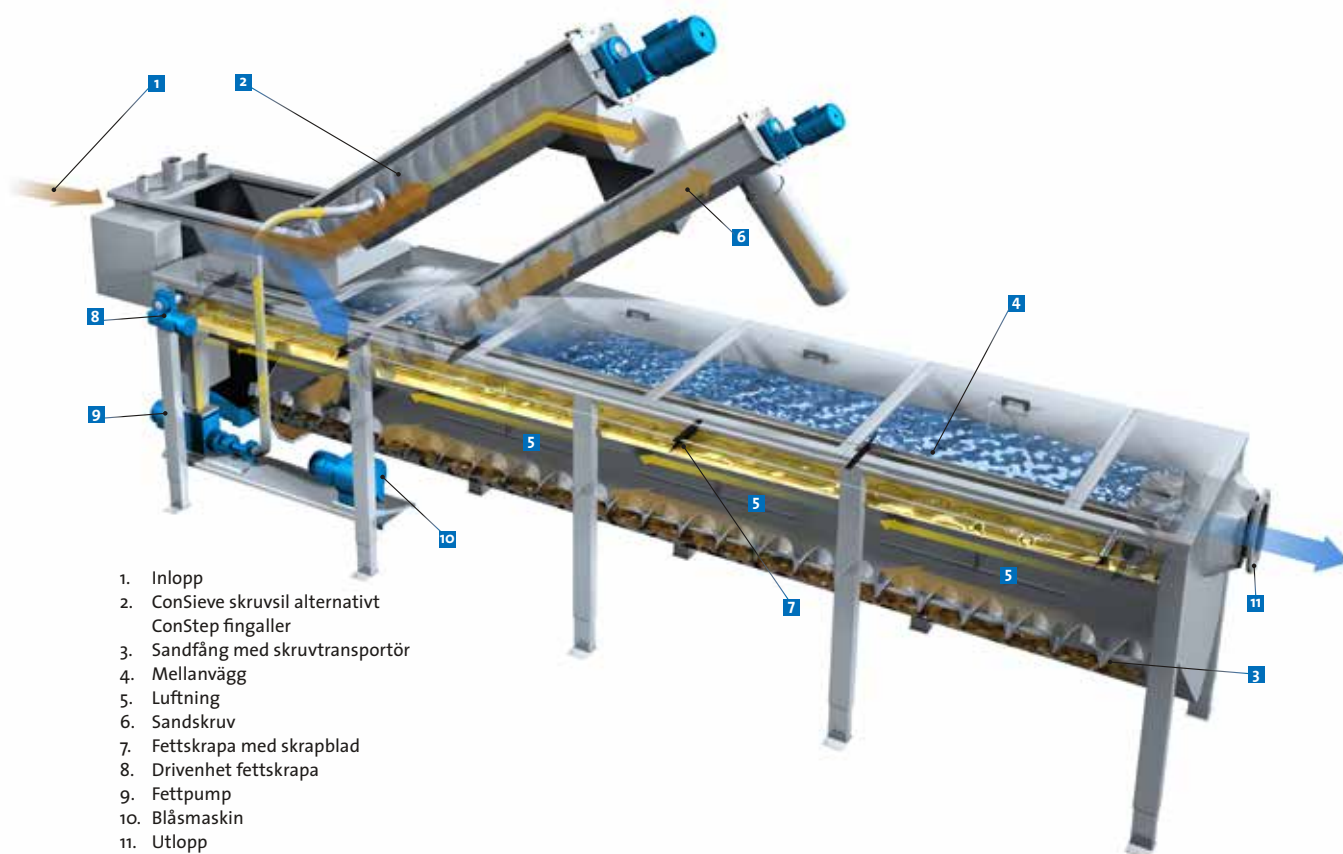

1. Inlopp
2. ConSieve skruvsil alternativt ConStep fingaller
3. Sandfång med skruvtransportör
4. Mellanvägg
5. Luftning
6. Sandskruv
7. Fettskrapa med skrapblad
8. Drivenhet fettskrapa
9. Fettpump
10. Blåsmaskin
11. Utlopp

ConPact heter produktprogrammet från Läckeby Products som innebär snabbinstallerade enheter för exempelvis industrier och reningsverk med begränsad yta. Avloppsvatten som förbehandlas, renas effektivt upp till 90% från partiklar större än 0,16 mm på dimensionerat flöde ¹⁾.

ConPact är en helt inkapslad enhet för flöden från 20 till 200 l/s. Konstruktionen som även kan kundanpassas tillverkas som standard i rostfritt stål SS316 ²⁾. ConPact innehåller rengodsbehandling med både rensvätt och renspress, sandbehandling i sandfång och fettavskiljning.

¹⁾ Kan försees med ConWash Sandtvätt för reducering av det organiska innehållet till <3% glödförlust.

²⁾ Tillverkas även i SS304 på begäran.

Funktion

Avloppsvattnet leds in i ConPactenheten **1**, där en ConSieve skruvsil **2** alternativt ett ConStep fingaller är monterat för att avlägsna rensen. ConPactenheten kan försees med spolning och renspress för att avlägsna fekalier och reducera mängden rens. Rejektvattnet från renspressen leds tillbaka till kanalen bakom silen. Det silade avloppsvattnet leds in i sandfånget där sedimenterad sand transporteras via en skruvtransportör **3** i ConPactenhetens botten till en lutande skruvtransportör **6** för avvattning och transport ut från ConPactenheten. Den lutande skruvtransportören kan om så önskas kompletteras med en ConWash sandtvätt ¹⁾ för att reducera det organiska innehållet i sanden. Luftning **5** och ytskrapning **7** möjliggör en effektiv avskiljning av fett. Fettet pumpas **8** till ConSieve skruvsil alternativt ConStep fingaller varifrån fett transporteras tillsammans med rensen till en container.

Flödesschema

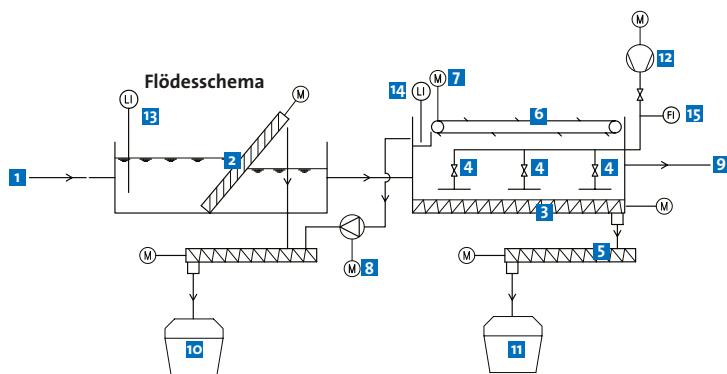

1. Inlopp
2. ConSieve skruvsil alternativt ConStep fingaller
3. Sandfång med skruvtransportör
4. Luftning
5. Sandskruv
6. Fettskrapa med skrapblad
7. Drivenhet fettskrapa
8. Fettpump
9. Utlopp
10. Renscontainer
11. Sandcontainer
12. Blåsmaskin
13. Nivågivare för start av rensutrustning
14. Nivågivare för start av fettpump
15. Flödesmätare för luft

Dimensioner och tekniska data

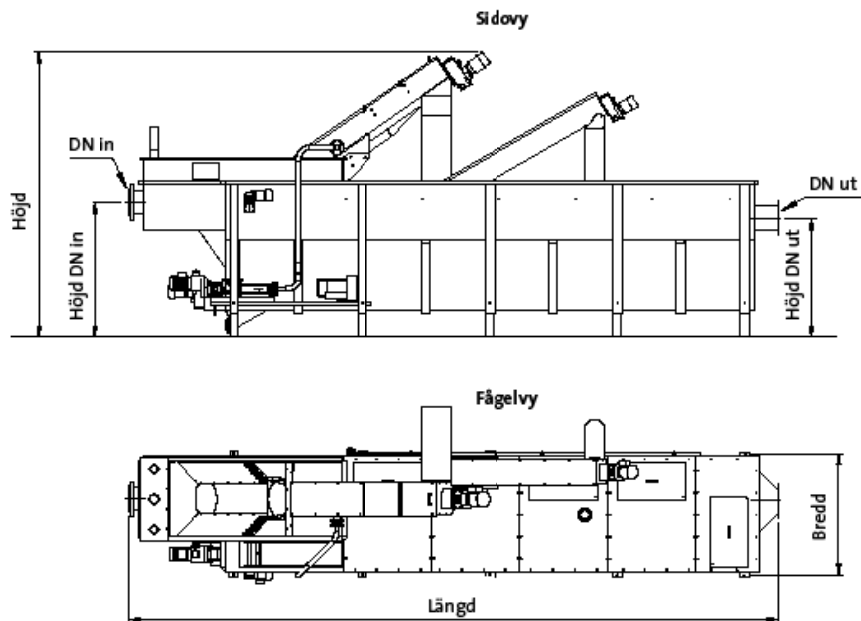

Modeller	20	30	40	50	60	80	100	120	160	200
Max flöde l/s	20	30	40	50	60	80	100	120	160	200
Tomvikt i kg	1200	1600	1700	2200	2400	2800	3100	3300	3500	4000
Vikt full i kg	4200	5200	6300	8500	9900	12800	16500	19300	26300	34000
DN in	200	200	250	250	350	400	500	500	500	600
DN ut	200	200	250	250	350	400	500	500	500	600
Höjd DN in	1575	1560	1460	1530	1540	1600	2210	2210	2535	2475
Höjd DN ut	1395	1310	1265	1350	1335	1450	1920	1920	1995	2320
Höjd	2780	3200	3100	3230	3240	3300	3600	3600	3900	4650
Längd	3810	5650	7160	7390	8410	10550	8660	10250	10350	11800
Bredd	1280	1200	1190	1380	1380	1380	1700	1700	2130	2310

Samtliga mått i mm.

El och styrning

Styrningen ingår som standard och inkluderar elskåp med erforderliga komponenter för automatisk drift.

Komponent	Installerad effekt
Skruvsil / Fingaller	0,55 kW
Sandtransportör i botten	0,25 kW
Sandtransportör, lutande	0,37 kW
Fettskrapa	0,12 kW
Fettpump	0,75 kW
Blåsmaskin	0,55 kW



ADRESS: Läckeby Products, Torsåsgatan 5F
392 39 Kalmar, Sweden

TELEFON: +46 (0)480-770 100

E-POST: info@lackebyproducts.se

HEMSIDA: www.lackebyproducts.se